

le WAND

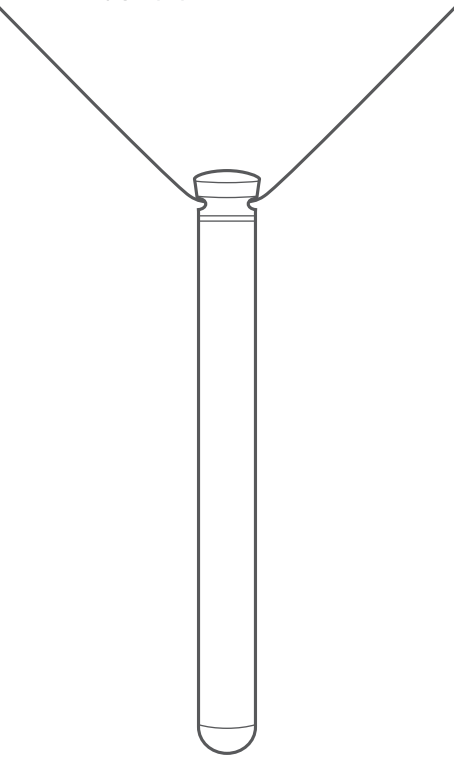

NECKLACE
VIBE

EN OVERVIEW

Congratulations on the purchase of your Le Wand™ Necklace Vibe. This product delivers intense and sensual pleasure. The luxurious massager has 8 sensual vibration modes. Powerful, discreet pleasure is granted in the convenience and versatility of a rechargeable compact massager.



Your Le Wand™ Necklace Vibe is charged and ready for use.

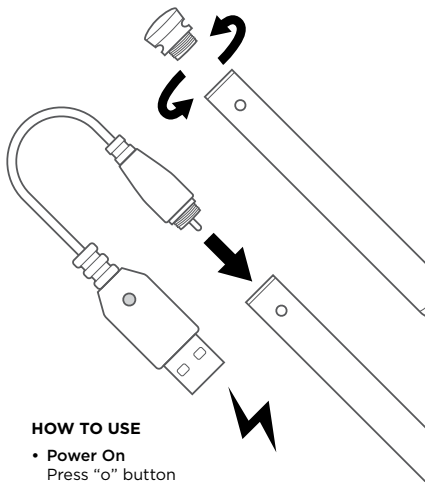

HOW TO USE

- **Power On**
Press “o” button
- **Change Pattern/ Intensity**
Press “o” button
- **Power Off**
Long press “o” button
- **Charging**
When charging - LED in blue
When fully charged - LED in red

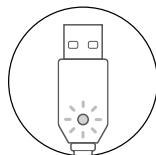

English.....	P. 3
Deutsch.....	P. 7
Español.....	P. 11
Français.....	P. 15
Nederlands.....	P. 19
Italiano.....	P. 23
Русский.....	P. 27
中文.....	P. 31

MODES

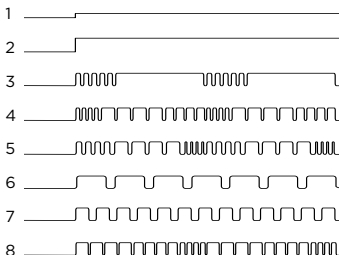

LE WAND CARE

- For adult use only.
- For external use only. Not intended for vaginal or anal penetration.
- Remove any loose clothing or jewelry before use.
- Do not attempt to modify or dismantle the device.
- Always unplug the device from the outlet immediately after charging.
- Do not attempt to carry the device by power cord, or use power cord as a handle.
- Not recommended for continue use longer than 15 minutes, and suggested to allow the device to rest 30 minutes between use.
- Always keep your device fully assembled during use and make sure all seals and connections are tight.
- Your device is designed to warm up during use.
- This device is not waterproof. Do not submerge the device in water.
- Never wash it with boiling liquids. Clean thoroughly only with suitable toy cleaner as directed after each use.
- Always clean and dry your device thoroughly before and after use. Do not store wet.

- Avoid leaving your device in direct sunlight and never expose it to extreme heat.
- Never use the device near a source of heat or while smoking. Do not use it under a blanket or pillow. Keep all air openings free of lint, hair etc. and make sure not to operate in condition where air openings may become blocked.

SPECIFICATIONS

Material	Stainless Steel
Size	Vibrator: 94 x 10 mm Chain Necklace: 660 mm Extender: 100 mm
Weight	25 g
Battery	110 mAh
Charging	1 hour
Use Time	3 hours
Interface	1 button, manual control

WARNINGS

This item is not to be used by persons (including children) with reduced physical, sensory, or mental capabilities. Any person who is unable to operate this product by themselves should not use this product. Any person who is pregnant, has a pacemaker, suffers from diabetes, phlebitis and/or thrombosis, who has an increased risk of developing blood clots, as pins, screws or artificial joints or other implanted medical devices should consult a medical professional before use. Do not use on skin that is swollen, inflamed, blistered or broken. Do not use on head, face, chest, stomach or osseous body parts.

This is not a medical device. No medical claims are warranted or implied by the use of this product. Do not use around chest or throat. If you experience any discomfort during use, discontinue use immediately and consult your health care professional.

WARRANTY

Warranty covers all defects in workmanship or materials under normal usage and care for a period of 12 months from the date of purchase.

Original proof-of-purchase is required to obtain warranty services. Do not attempt to repair your massager yourself. For any warranty inquiries or return information, email customerservice@lewandmassager.com

Le Wand™ is not responsible for loss or damage of returned products.

DISPOSAL INFORMATION

Disposal of old electronic equipment (applicable in the EU and other European countries with separate waste collection systems):



The crossed-out dustbin symbol indicates that these items should not be treated as household waste, but rather brought to the appropriate collection point for recycling electrical and electronic equipment.

Complete user instructions in additional languages and FAQ can be found at: www.lewandmassager.com

Email us at customerservice@lewandmassager.com for any unanswered questions.

Designed and Developed by Le Wand™
Made in China © Le Wand™

DE ÜBERSICHT

Gratulation zum Kauf Ihres Le Wand™ Necklace Vibe. Das Produkt bietet Ihnen intensiven und sinnlichen Genuss. Das Deluxe-Massagegerät verfügt über 8 sinnliche Vibrationsmodi. Ein leistungsstarkes, diskretes Vergnügen mit dem Komfort und der Vielseitigkeit eines wiederaufladbaren, kompakten Massagegeräts.



Ihr Le Wand™ Necklace Vibe ist geladen und einsatzbereit.

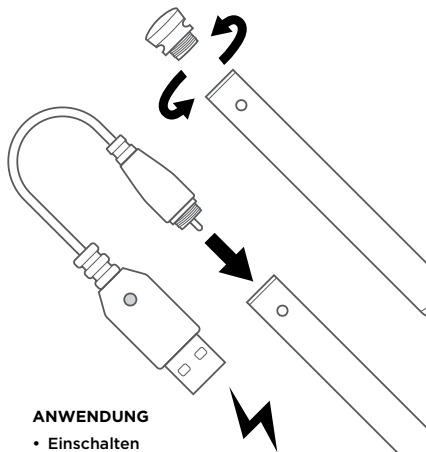

ANWENDUNG

- **Einschalten**
Knopf "o" drücken
- **Muster ändern/ Intensität**
Knopf "o" drücken
- **Ausschalten**
Knopf "o" gedrückt halten
- **Aufladen**
Beim Aufladen -
blaues LED-Licht
Wenn voll aufgeladen -
rotes LED-Licht

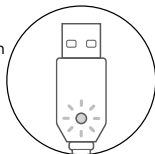

MODI

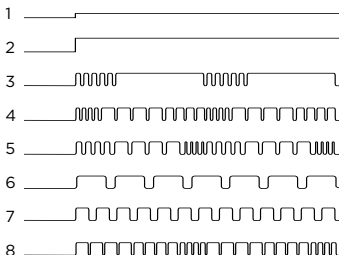

LE WAND CARE

- Nur für Erwachsene.
- Nur für die äußerliche Anwendung. Nicht für die vaginale oder anale Penetration bestimmt.
- Entfernen Sie jegliche lose Kleidung oder Schmuck vor der Verwendung.
- Versuchen Sie nicht das Produkt zu verändern oder demontieren.
- Unterbrechen Sie die Stromzufuhr, sobald der produkt vollständig aufgeladen wurde.
- Versuchen Sie nicht das Produkt am Ladekabel festzuhalten.
- Nicht für den dauerhaften Gebrauch von mehr als 15 Minuten geeignet. Lassen Sie das Gerät zwischendurch für 30 Minuten abkühlen.
- Halten Sie Ihr Gerät während des Gebrauchs immer vollständig montiert und vergewissern Sie sich, dass alle Dichtungen und Verbindungen korrekt sitzen.
- Ihr Gerät ist so konzipiert, dass es sich während des Gebrauchs erwärmt.
- Dieses Gerät ist nicht wasserdicht. Tauchen Sie den Produkt niemals unter Wasser.
- Niemals mit kochenden Flüssigkeiten waschen. Säubern Sie das Gerät nach jeder Verwendung gründlich mithilfe von geeignetem Spielzeugreiniger.
- Reinigen und trocknen Sie Ihr Gerät vor und nach dem Gebrauch immer gründlich. Nicht nass lagern.

- Lassen Sie Ihr Gerät nicht in direktem Sonnenlicht liegen und setzen Sie es niemals extremer Hitze aus.
- Benutzen Sie das Produkt niemals in der Nähe einer Hitzequelle oder während Sie rauchen. Benutzen Sie das Gerät nicht unter einer Decke oder einem Kopfkissen. Halten Sie alle Luftöffnungen frei von Flusen, Haaren etc. und stellen Sie sicher, dass diese niemals verstopft sind.

SPEZIFIKATIONEN

Material	Rostfreier Stahl
Größe	Vibrator: 94 x 10 mm Halskette: 660 mm Verlängerung: 100 mm
Gewicht	25 g
Batterie	110 mAh
Aufladen	1 Stunde
Gebrauchszeit	3 Stunden
Interface	1 Knöpfe, manuelle Kontrolle

WARNUNG

Dieses Gerät ist nicht dafür bestimmt, von Personen (einschließlich Kinder) mit eingeschränkten physischen, sensorischen oder geistigen Fähigkeiten verwendet zu werden. Personen die nicht fähig sind dieses Gerät selbst zu bedienen, sollten dies auch nicht tun. Menschen in der Schwangerschaft, mit Herzschrittmacher, Diabetes, Venenentzündungen und/oder Thrombose, erhöhtem Risiko von Blutgerinnseln, mit implantierten Schrauben, Gelenken oder anderen medizinischen Geräten sollten vor dem Gebrauch einen Arzt konsultieren. Verwenden Sie dieses Gerät nicht auf geschwollener, entzündeter, verbrannter oder beschädigter Haut. Dieses Gerät ist nicht für die Verwendung am Kopf, im Gesicht, an der Brust, am Bauch oder an knöchernen Körperteilen geeignet.

Dies ist kein medizinisches Gerät. Es werden keine medizinischen Behauptungen oder Gewährleistungen auf Basis der Nutzung dieses Produkts garantiert. Wenn Sie sich während der Anwendung unwohl fühlen sollten, beenden Sie die Anwendung sofort und wenden Sie sich an Ihren Arzt.

GARANTIE

Die Garantie erstreckt sich auf alle Verarbeitungs- oder Materialfehler bei normalem Gebrauch und pfleglicher Behandlung über einen Zeitraum von 12 Monaten ab Kaufdatum.

Für die Inanspruchnahme von Garantieleistungen ist ein Original-Kaufbeleg erforderlich. Versuchen Sie nicht, Ihr Massagegerät selbst zu reparieren. Für Garantieanfragen oder Rücksendeinformationen senden Sie bitte eine E-Mail an

customerservice@lewandmassager.com

Le Wand™ ist nicht verantwortlich für Verlust oder Beschädigung von zurückgegebenen Produkten.

ENTSORGUNGSHINWEIS

Entsorgung von Elektroaltgeräten (gilt in der EU und anderen europäischen Ländern mit getrennten Entsorgungssystemen):



Das durchgestrichene Mülltonnensymbol weist darauf hin, dass diese Gegenstände nicht als Hausmüll behandelt, sondern zur entsprechenden Sammelstelle für das Recycling von Elektro- und Elektronikgeräten gebracht werden sollten.

Vollständige Bedienungsanleitungen in weiteren Sprachen und FAQs finden Sie unter: **www.lewandmassager.com**

Senden Sie uns eine E-Mail an **customerservice@lewandmassager.com** für unbeantwortete Fragen.

Entworfen und entwickelt von Le Wand™
Made in China © Le Wand™

ES DESCRIPCIÓN

Felicitaciones por la compra de su Le Wand™ Necklace Vibe. Este producto ofrece un placer sensual e intenso. Este lujoso masajeador tiene 8 modos de vibración sensual. Potentes y discreto placer en la comodidad y versatilidad de un masajeador compacto y recargable.



Su Le Wand™ Necklace Vibe está cargado y listo para su uso.

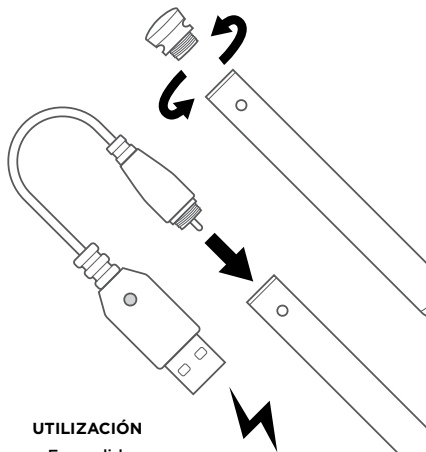

UTILIZACIÓN

- **Encendido**
Pulse el botón "o"
- **Cambiar Modelo/ Intensidad**
Pulse el botón "o"
- **Apagado**
Pulsación larga del botón "o"
- **Cargando**
Durante la carga - LED azul
Carga completa - LED rojo

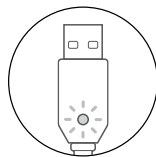

MODOS

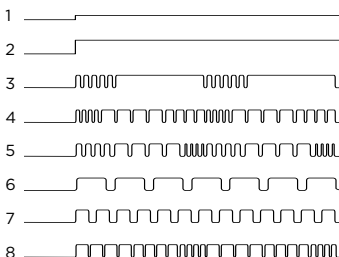

LE WAND CUIDADO

- Solamente para adultos.
- Solamente para el uso externo. No se destinan a la penetración vaginal o anal.
- Qítate toda la ropa amplia y las joyas antes de uso.
- No intente de modificar o desmontar el producto.
- Desenchufe siempre el producto de la toma de corriente inmediatamente tras la carga.
- No intente de llevar el producto por el cordón de alimentación, o de usar el cordón de alimentación como un mango.
- No recomendado para un uso continuo de mas de 15 minutos, y sugerimos que dejes descansar el articulo unos 30 minutos entre los usos.
- Guarde siempre su aparato totalmente armado durante el uso y asegúrese de que todos los sellos y las conexiones estén ajustados.
- Su aparato es diseñado para calentar durante el uso.
- Este dispositivo no es resistente al agua. No dejes tu producto en agua.
- Nunca lo lave con líquidos hirviendo. Limpíelo cuidadosamente con un limpiador para juguetes como indicado tras cada uso.

- Limpie siempre su aparato minuciosamente antes y después de su uso. No lo almacene mientras húmedo.
- Evite dejar su aparato a la luz solar directa y no lo exponga nunca a calores extremos.

ESPECIFICACIONES

Material	Acero inoxidable
Tamaño	Vibrador: 94 x 10 mm Collar de cadena: 660 mm Extensor: 100 mm
Peso	25 g
Batería	110 mAh
Carga	1 Hora
Tiempo de uso	3 Horas
Interfaz	1 botón, control manual

ADVERTENCIA

Este producto no puede ser utilizado por personas (incluyendo los niños) con capacidades físicas, sensoriales, o mentales reducidas. Toda persona que no sea capaz de manejar este producto por si misma no debería usar este producto. Toda persona que esté embarazada, tenga un marcapasos, sufre de diabetes, flebitis y/o de trombosis, que tiene un riesgo agravado de desarrollar coágulos sanguíneos, como broches, tornillos o articulaciones artificiales o cualquier otro tipo de aparato médico implantado debería consultar un médico antes de uso. No use en una piel que esté hinchada, inflamada, ampollada o quebrada. No utilizar en la cabeza, el rostro, el estomago o las partes del cuerpo ososas.

Esto no es un dispositivo médico. Ninguna reclamación medica será justificada o implícita por el uso de este producto. No use este producto cerca del pecho o de la garganta. Si experimenta algún malestar durante el uso, pare de usarlo de inmediato y consulte su profesional de salud.

GARANTÍA

La garantía cubre todos los defectos de fabricación o de material bajo un uso y un cuidado normales para un periodo de 12 meses a partir de la fecha de compra.

Una prueba de compra original es necesaria para acceder a los servicios de garantía. No intente reparar su masajeador solo. Para todas las preguntas sobre la garantía o las informaciones de devolución, mande un mensaje electrónico a customerservice@lewandmassager.com

Le Wand™ no se hace responsable de la pérdida o los daños posibles para los productos devueltos.

INFORMACIÓN DE ELIMINACIÓN

Eliminación de residuos electrónicos (aplicable en la UE y otros países Europeos con sistemas de recogida selectiva de residuos):



El símbolo de contenedor tachado indica que estos artículos no se deben tratar como residuos domésticos, hay que llevarlos a un punto de recogida para el reciclaje de los equipos eléctricos y electrónicos.

Las instrucciones de usuario completas en varios idiomas y las PF se pueden consultar a: www.lewandmassager.com

Contactenos a customerservice@lewandmassager.com para cualquier pregunta pendiente.

Diseñado y Fabricado por Le Wand™
Hecho en China © Le Wand™

FR VUE D'ENSEMBLE

Félicitations pour l'achat de votre Le Wand™ Necklace Vibe. Ce produit offre un plaisir intense et sensuel. Ce luxueux massEUR rechargeable dispose de 8 modes de vibration sensuels. Il offre plaisir et détente en toute discrétion avec une commodité et une polyvalence inégalées.



Votre Le Wand™ Necklace Vibe est chargé et prêt à être utilisé.

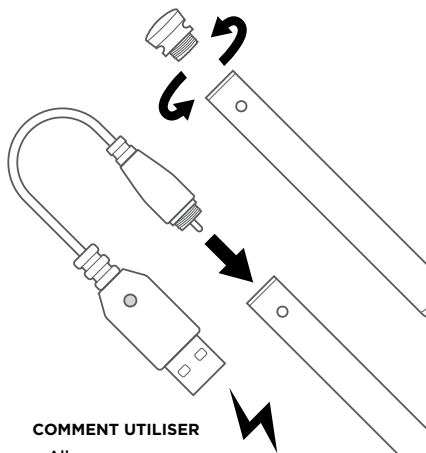

COMMENT UTILISER

- **Allumer**
Appuyez sur le bouton "o"
- **Changer de modèle/ l'intensité**
Appuyez sur le bouton "o"
- **Éteindre**
Appuyez longuement sur le bouton "o"
- **Charge**
En charge - DEL bleue
Pleine charge - DEL rouge

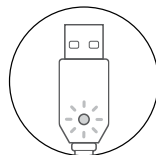

MODES

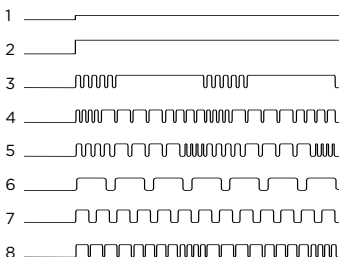

LE WAND CARE

- Uniquement à l'usage des adultes.
- Uniquement prévu pour un usage externe. Non destiné à la pénétration vaginale ou anale.
- Enlevez tous les vêtements amples et les bijoux avant usage.
- Ne tentez pas de modifier ou démonter le produit.
- Toujours débrancher le produit de la prise de courant immédiatement après la charge.
- Ne tentez pas de transporter ce produit en le tenant par le cordon d'alimentation, ou d'utiliser le cordon d'alimentation comme une poignée.
- Il est déconseillé de l'utiliser de façon continue pendant plus de 15 minutes, et nous vous suggérons de laisser votre article au repos pendant 30 minutes entre deux utilisations.
- Gardez toujours votre appareil complètement assemblé pendant l'utilisation et assurez-vous que tous les joints et toutes les connexions sont bien serrés.
- Votre appareil est conçu pour se réchauffer pendant son utilisation.
- Cet appareil n'est pas étanche. Ne placez pas votre produit dans l'eau.
- Ne le lavez jamais avec des liquides bouillants. Nettoyez-le soigneusement et uniquement avec un nettoyant adapté aux jouets comme indiqué après chaque usage.
- Nettoyez et séchez toujours soigneusement votre appareil avant et après utilisation. Ne pas stocker quand l'appareil est humide.

- Évitez de laisser votre appareil à la lumière directe du soleil et ne l'exposez jamais à une chaleur extrême.
- Ne jamais utiliser le produit près d'une source de chaleur ou tandis que vous fumez. N'utilisez pas le produit sous une couverture ou un coussin. Maintenez toutes les ouvertures d'air sans peluches, cheveux etc. et assurez-vous de ne pas le manipuler dans des conditions où les ouvertures pourraient se bloquer.

CARACTÉRISTIQUES

Matériel	Acier inoxydable
Taille	Vibreux: 94 x 10 mm Collier à chaîne: 660 mm Prolongateur: 100 mm
Poids	25 g
Batterie	110 mAh
Charge	1 heure
Temps d'Utilisation	3 heures
Interface	3 bouton, contrôle manuel

AVERTISSEMENT

Cet article ne doit pas être utilisé par des personnes (y compris les enfants) ayant des capacités physiques, sensorielles, ou mentales diminuées. Toute personne n'étant pas capable de faire fonctionner ce produit par elle-même ne devrait pas utiliser ce produit. Toute personne qui est enceinte, a un pacemaker, souffre de diabète, phlébite et/ou thrombose, qui a un risque accru de développer des caillots sanguins, a des broches, des vis ou des articulations artificielles ou d'autres appareillages médicaux implantés devrait consulter un médecin avant usage. Ne pas utiliser sur une peau tuméfiée, enflammée, boursouflée ou déchirée. Ne pas utiliser sur la tête, le visage, le torse, l'estomac ou les parties du corps osseuses.

Ceci n'est pas un appareil médical. Aucune réclamation à titre de frais médicaux ne sera justifiée ou implicite par l'utilisation de ce produits. Ne pas utiliser dans les zones du torse et de la gorge. Si vous ressentez la moindre gêne pendant l'usage, arrêtez immédiatement et consultez votre professionnel de santé.

GARANTIE

La garantie couvre tous les défauts de fabrication ou de matériaux dans des conditions normales d'utilisation et d'entretien pendant une période de 12 mois à compter de la date d'achat.

Une preuve d'achat originale est nécessaire pour obtenir les services de garantie. N'essayez pas de réparer votre appareil de massage vous-même. Pour toute demande de renseignements concernant la garantie ou les retours, envoyez un e-mail à customerservice@lewandmassager.com

Le Wand™ n'est pas responsable de la perte ou de l'endommagement des produits retournés.

SAVOIR COMMENT VOUS EN DISPOSER

Mise au rebut du vieux matériel électronique (applicable dans l'Union européenne et dans d'autres pays européens dotés de systèmes de collecte de déchets séparés):



Le symbole de la poubelle barrée indique que ces articles ne doivent pas être traités comme des ordures ménagères, mais plutôt rapportés au point de collecte approprié pour le recyclage des équipements électriques et électroniques.

Des instructions complètes pour l'utilisateur dans d'autres langues et dans la FAQ sont disponibles sur: www.lewandmassager.com

Envoyez-nous un email à customerservice@lewandmassager.com pour toute question sans réponse.

Conçu et développé par Le Wand™
Fabriqué en Chine © Le Wand™

NL OVERZICHT

Gefeliciteerd met de aankoop van je Le Wand™ Necklace Vibe. Dit product levert intens en sensueel genot. Het luxueuze massageapparaat heeft 8 sensuele trilstanden. Het gemak en de veelzijdigheid van een oplaadbaar compact massageapparaat zorgen voor krachtig, discreet genot.



De Le Wand™ Necklace Vibe is opgeladen en klaar voor gebruik.

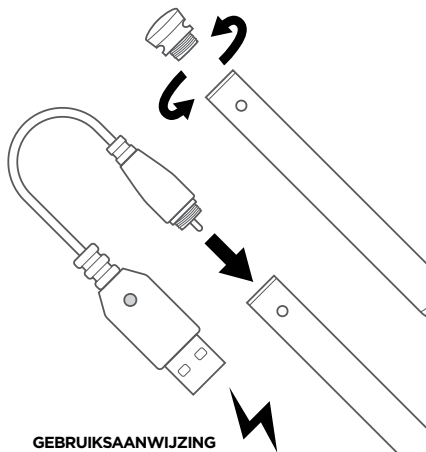

GEBRUIKSAANWIJZING

- **Aanzetten**
Druk op "o"
- **Patroon Wijzigen/ Intensiteit**
Druk op "o"
- **Uitschakelen**
Houd de knop "o" lang ingedrukt
- **Opladen**
Tijdens opladen - blauw ledlampje
Bij volledig opladen - rood ledlampje

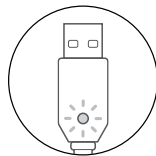

MODUSSEN

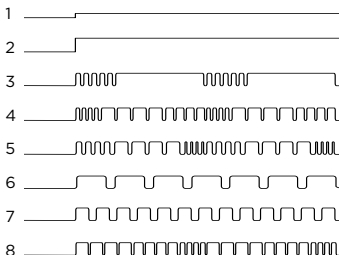

LE WAND ONDERHOUD

- Alleen voor gebruik door volwassenen.
- Alleen voor uitwendig gebruik. Niet bedoeld voor vaginale of anale penetratie.
- Verwijder alle losse kleding of sieraden voor gebruik.
- Probeer het product niet te wijzigen of te ontmantelen.
- Trek altijd de stimulator uit het product onmiddellijk na het opladen.
- Probeer niet om het product aan het netsnoer te dragen, of het netsnoer als handvat te gebruiken.
- Niet aanbevolen voor gebruik langer dan 15 minuten, laat bij voorkeur het apparaat rusten gedurende 30 minuten tussen twee gebruiken.
- Houd het apparaat altijd volledig gemonteerd tijdens gebruik en zorg ervoor dat alle afdichtingen en aansluitingen goed vastzitten.
- Het apparaat is ontworpen om op te warmen tijdens gebruik.
- Dit apparaat is niet waterdicht. Plaats de product niet in het water.
- Nooit met kokende vloeistoffen afwassen. Grondig reinigen alleen met een geschikt speelgoed reinigingsmiddel zoals aangegeven na elk gebruik.
- Reinig en droog het apparaat altijd grondig voor en na gebruik. Bewaar niet nat.
- Laat het apparaat niet in direct zonlicht staan en stel het nooit bloot aan extreme hitte.

- Gebruik het product nooit in de buurt van een warmtebron en tijdens het roken. Gebruik het product niet onder een deken of kussen. Houd alle luchtopeningen vrij van pluïsjes, haar enz. En zorg ervoor dat niet dat hij niet gebruikt wordt in de toestand waarin de luchtopeningen kunnen worden geblokkeerd.

SPECIFICATIES

Materiaal	Roestvrij staal
Afmetingen	Vibrator: 94 x 10 mm Halsketting: 660 mm Verlengstuk: 100 mm
Gewicht	25 g
Batterij	110 mAh
Laadtijd	1 uur
Gebruikstijd	3 uren
Interface	1 knoop, handmatige bediening

WAARSCHUWINGEN

Dit item mag niet worden gebruikt door personen (inclusief kinderen) met verminderde lichamelijke, zintuiglijke of geestelijke vermogens. Elke persoon die niet in staat is om dit product te gebruiken door het zelf te bedienen mag dit product niet gebruiken. Iedereen die zwanger is, een pacemaker heeft, lijdt aan diabetes, flebitis en / of trombose, die een verhoogd risico heeft op het ontwikkelen van bloedstolsels, met pennen, schroeven of kunstmatige gewrichten of andere geïmplanteerde medische apparatuur moet een arts te raadplegen voor gebruik. Niet gebruiken op huid die gezwollen of ontstoken is, of blaren of beschadigingen heeft. Niet gebruiken op het hoofd, gezicht, borst, buik of ossale lichaamsdelen.

Dit is geen medisch apparaat. Er worden geen medische claims gegarandeerd of gesuggereerd door het gebruik van dit product. Niet gebruiken in de buurt van de borst of de keel. Als u enig ongemak tijdens het gebruik ervaart, stop dan direct met het gebruik en raadpleeg uw zorgverlener.

GARANTIE

Garantie dekt alle gebreken in vakmanschap of materialen bij normaal gebruik en onderhoud gedurende een periode van 12 maanden vanaf de datum van aankoop.

Een origineel aankoopbewijs is vereist om aanspraak te maken op garantie. Probeer de massager niet zelf te repareren. Stuur voor vragen of informatie over de garantie een e-mail naar **customerservice@lewandmassager.com**

Le Wand™ is niet verantwoordelijk voor verlies of beschadiging van geretourneerde producten.

ISTRUZIONI PER LA RIMOZIONE

Verwijdering van oude elektronische apparatuur (van toepassing in de EU en andere Europese landen met gescheiden afvalinzamelingsystemen):



Het symbool met een doorgestreepte vuilnisbak geeft aan dat deze artikelen niet als huishoudelijk afval mogen worden behandeld, maar naar het juiste inzamelingspunt voor recycling van elektrische en elektronische apparatuur moeten worden gebracht.

Volledige gebruikersinstructies in extra talen en veelgestelde vragen zijn te vinden op: **www.lewandmassager.com**

E-mail ons op **customerservice@lewandmassager.com** voor onbeantwoorde vragen.

Ontworpen en ontwikkeld door Le Wand™
Gemaakt in China © Le Wand™

IT PANORAMICA

Congratulazioni per l'acquisto del tuo Le Wand™ Necklace Vibe. Questo prodotto offre un piacere intenso e sensuale. Questo lussuoso massaggiatore dispone di 8 sensuali modalità di vibrazione. Il piacere potente e discreto è garantito dalla comodità e dalla versatilità di un massaggiatore compatto ricaricabile.



Il tuo Le Wand™ Necklace Vibe è carico e pronto all'uso.

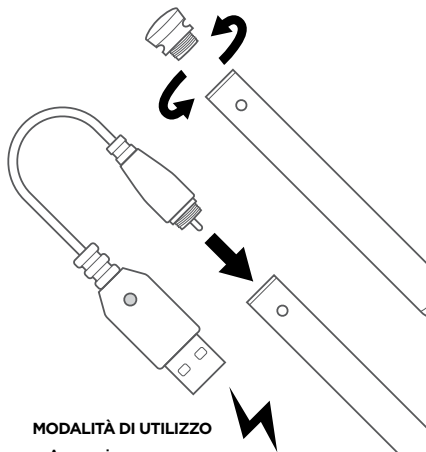

MODALITÀ DI UTILIZZO

- **Accensione**
Premere il pulsante "o"
- **Cambia modello/ l'intensità**
Premere il pulsante "o"
- **Spegnimento**
Premere a lungo il pulsante "o"
- **Ricarica**
Quando è in carica - il LED è blu
Quando è completamente carico - il LED è rosso

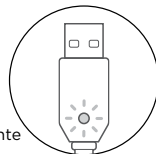

MODALITÀ

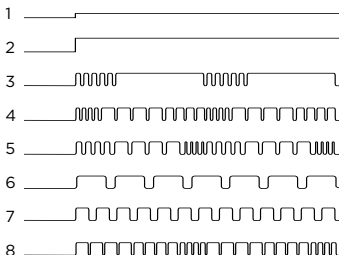

PULIZIA DEL LE WAND

- Utilizzabile solo da persone adulte.
- Solo per uso esterno. Non destinati alla penetrazione vaginale o anale.
- Togliersi abiti larghi o gioielli prima dell'uso.
- Non tentare di modificare o smontare il prodotto.
- Staccare sempre il prodotto dalla presa immediatamente dopo la ricarica.
- Non tentare di trasportare il prodotto per il cavo di alimentazione o di usare il cavo di alimentazione come manico.
- Non adatto a un uso prolungato superiore ai 15 minuti; si consiglia di concedere una pausa all'unità tra un utilizzo e l'altro.
- Tenere sempre il dispositivo completamente montato durante l'uso e assicurarsi che tutte le guarnizioni e le giunture siano strette.
- Il dispositivo è progettato per riscaldarsi durante l'uso.
- Questo dispositivo non è impermeabile. Non mettere in acqua il prodotto.
- Non lavarlo mai con liquidi bollenti. Dopo ogni uso, lavare accuratamente solo con pulitori per giocattoli adatti, come indicato.

- Pulire sempre accuratamente il dispositivo prima e dopo l'uso. Non conservarlo bagnato.
- Evitare di lasciare il dispositivo alla luce solare diretta e non esporlo mai a temperature estreme.
- Non utilizzare mai il prodotto vicino a una fonte di calore o mentre si sta fumando. Non utilizzare il prodotto sotto una coperta o un cuscino. Lasciare tutte le aperture per l'aria libere da pelucchi, capelli, ecc. e assicurarsi di non azionare il prodotto quando le aperture per l'aria potrebbero bloccarsi.

SPECIFICHE

Materiale	Acciaio inossidabile
Dimensioni	Vibratore: 94 x 10 mm Catena da collo: 660 mm Estensore: 100 mm
Peso	25 g
Batteria	110 mAh
Carica	1 ora
Tempo di	3 ore
Interfaccia	1 pulsante, controllo manuale

AVVERTENZE

Questo articolo non deve essere utilizzato da persone (compresi i bambini) con ridotte capacità fisiche, sensoriali o mentali. Chiunque non sia in grado di far funzionare da solo questo prodotto non dovrebbe utilizzarlo. Donne incinte, portatori di pacemaker, persone che soffrono di diabete, flebite e/o trombosi, che hanno maggiori probabilità di sviluppare trombi, a causa di ernie, viti, articolazioni artificiali o altri dispositivi medici impiantati, dovrebbero consultare un professionista medico prima dell'uso. Non usare sulla pelle.

Non è un dispositivo medico. L'uso di questo prodotto non garantisce o implica rimborsi per eventuali spese mediche. Non usare vicino al torace o alla gola. In caso di dolore, sospendere immediatamente l'uso e consultare un medico.

GARANZIA

La garanzia copre tutti i difetti di lavorazione o dei materiali in condizioni di utilizzo e manutenzione normali per un periodo di 12 mesi dalla data di acquisto.

Per ottenere i servizi di garanzia è richiesta una prova d'acquisto originale. Non tentare di riparare il massaggiatore da soli. Per qualsiasi richiesta di garanzia o informazione sulla restituzione, inviare un'e-mail a

customerservice@lewandmassager.com

Le Wand™ non è responsabile per la perdita o il danneggiamento dei prodotti restituiti.

INFORMAZIONI PER LO SMALTIMENTO

Smaltimento di vecchie apparecchiature elettroniche (applicabile nell'Unione Europea e negli in altri paesi europei con sistemi di raccolta differenziata):



Il simbolo del cassonetto barrato indica che questi oggetti non vanno trattati come rifiuti domestici, bensì portati al centro di raccolta per il riciclaggio di apparecchiature elettriche ed elettroniche.

Le istruzioni per l'uso complete in altre lingue e le domande frequenti sono disponibili su: **www.lewandmassager.com**

Scrivere a **customerservice@lewandmassager.com** per eventuali altre domande.

Progettato e sviluppato da Le Wand™
Made in China © Le Wand™

RU ОБЗОР

Поздравляем с приобретением Le Wand™ Necklace Vibe. Которая доставляет интенсивное и чувственное наслаждение. Роскошный массажер с 8 режимами чувственной вибрации. Сильное удовольствие можно получить незаметно благодаря удобству и универсальности этого компактного массажера с питанием от аккумулятора.



Ваша Le Wand™ Necklace Vibe заряжена и готова к использованию.

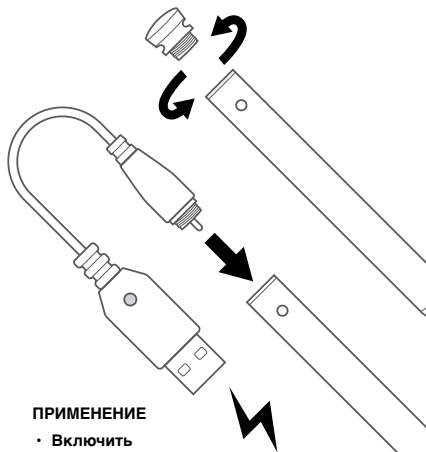

ПРИМЕНЕНИЕ

- **Включить**
Нажмите кнопку «0»
- **Изменить паттерн/ интенсивность**
Нажмите кнопку «0»
- **Выключить**
Длительное нажатие кнопки «0»
- **Зарядка**
В процессе зарядки — светодиод светится синим
Полностью заряжен — светодиод светится красным

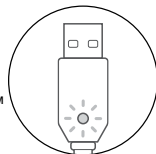

РЕЖИМЫ

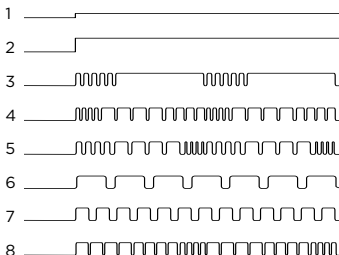

УХОД ЗА LE WAND

- Только для взрослых.
- Только для внешнего использования. Не предназначен для вагинального или анального проникновения.
- Уберите свободную одежду или ювелирные изделия перед использованием.
- Не пытайтесь модифицировать или изменить массажер.
- Всегда отключайте массажер из розетки сразу после зарядки.
- Не пытайтесь носить устройство с помощью шнура питания или использовать шнур питания как ручку.
- Не рекомендуется использовать более 15 минут, производитель рекомендует выключать устройство на 30 минут перед повторным использованием.
- Всегда следите, чтобы при использовании ваше устройство было полностью собранным.
- При использовании устройство нагревается.
- Это устройство не является водонепроницаемым. Не помещайте устройство в воду.
- Никогда не мойте его кипятком. Тщательно очищайте только подходящим средством для очистки игрушек, как указано, после каждого использования.
- Всегда тщательно очищайте и высушивайте устройство до и после использования. Не храните в мокром виде.
- Не подвергайте устройство воздействию прямых солнечных лучей и высоких температур.

- Никогда не используйте продукт вблизи источника тепла или во время курения. Не используйте продукт под одеялом или подушкой. Держите все воздушные отверстия свободными от волос, пыли и т. д. И следите за тем, чтобы устройство не работало в условиях, когда воздушные отверстия могут быть заблокированы.

ТЕХНИЧЕСКИЕ ХАРАКТЕРИСТИКИ

Материал	Нержавеющая сталь
Размер	Вибратор: 94 x 10 mm Ожерелье-цепочка: 660 mm Удлинитель: 100 mm
Вес	25 g
Аккумулятор	110 mAh
Зарядка	1 час
Продолжительность	3 часа
Интерфейс	1 кнопки, ручное управление

ПРЕДУПРЕЖДЕНИЕ

Этот предмет не должен использоваться лицами (включая детей) с отклонениями физических, сенсорных или умственных способностей. Любое лицо, которое не может самостоятельно пользоваться этим продуктом - не должно использовать этот продукт. Беременным, людям с кардиостимулятором, людям страдающим диабетом, флебитом и / или тромбозом, людям с повышенным риском развития тромбов, людям с установленными штфтами, винтами или искусственными соединениями или другими имплантированными медицинскими устройствами необходимо проконсультироваться с врачом перед использованием. Не используйте на опухшей, воспаленной, вздутой или поврежденной коже. Не используйте на голове, лице, груди, желудке или участках тела с тонкой кожей (лоб, локти, колени и т.д.).

Это не медицинское устройство. Не оказывает лечебного эффекта. Не используйте вокруг горла. Если вы испытываете какой-либо дискомфорт во время использования, немедленно прекратите использование и проконсультируйтесь с врачом.

ГАРАНТИЯ

Гарантия распространяется на все дефекты изготовления или материалов при нормальном использовании и уходе в течение 12 месяцев с момента приобретения.

Для получения гарантийного обслуживания требуется оригинал подтверждения покупки. Не пытайтесь ремонтировать массажер самостоятельно. По любым вопросам, связанным с гарантией или информацией о возврате, пишите по адресу customerservice@lewandmassager.com

Le Wand™ не несет ответственности за потерю или повреждение возвращенных товаров.

ИНФОРМАЦИЯ ОБ УТИЛИЗАЦИИ

Утилизация старого электронного оборудования (применимо в ЕС и других европейских странах с разделными системами сбора отходов):



Перечеркнутый мусорный контейнер указывает на то, что эти предметы не должны рассматриваться как бытовые отходы, а должны быть доставлены в соответствующий пункт сбора для переработки электрического и электронного оборудования.

Полные инструкции пользователя на других языках и часто задаваемые вопросы можно найти на сайте:

www.lewandmassager.com

Если у вас остались вопросы, свяжитесь с нами по адресу

customerservice@lewandmassager.com

Разработано и создано Le Wand™

Сделано в Китае © Le Wand™

中文 产品介绍

恭喜你拥有了Le Wand™ Necklace Vibe。本产品将为您带来前所未有的强烈的感官享受。这款给你带来舒适体验的震蛋拥有8种独特的震动模式，可随意变换，畅享多种体验。这款性能强大，感官体验无限，使用方便的震蛋，将为你带来意想不到的乐趣。



Le Wand™ Necklace Vibe
已完成充电，可以直接使用。

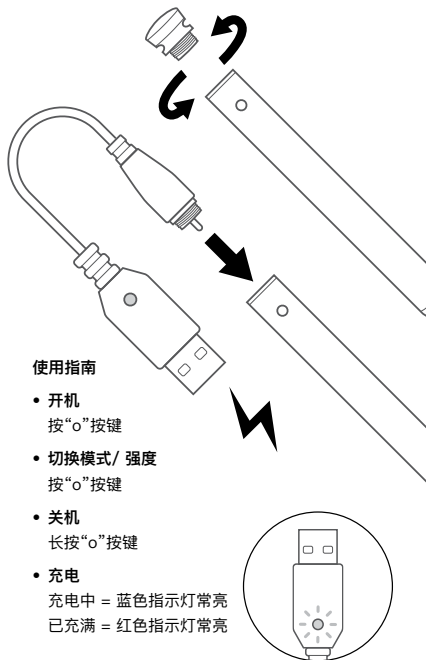

使用指南

- 开机
按“o”按键
- 切换模式/强度
按“o”按键
- 关机
长按“o”按键
- 充电
充电中 = 蓝色指示灯常亮
已充满 = 红色指示灯常亮

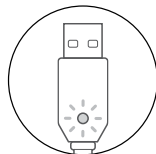

模式

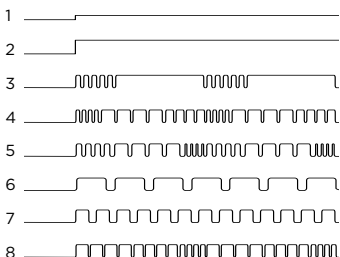

关于Le Wand™的保养

- 本产品仅供成人使用。
- 本产品仅供外用。请不要置入阴道或肛门内。
- 使用前请脱下任何宽松的服装和首饰。
- 不要试图修改或拆卸本产品。
- 使用后，请务必将震蛋从插座上拔下。
- 请勿通过电源线拖拽产品，或将电源线当手柄。
- 不建议持续使用超过15分钟，建议在连续两次使用之间让震蛋休息30分钟。
- 在使用过程中，请始终保持震蛋完整，并确保所有密封和连接牢固。
- 您的震蛋在使用过程中温度会升高。
- 本产品不防水。请勿将本产品浸入水中。
- 切勿用沸水清洗本产品。每次使用后，必须按照说明使用合适的玩具清洁剂彻底清洁。
- 每次使用产品前后，都请清洁震蛋，并存放于干燥通风处。
- 避免把本产品放在阳光下直射，不要让它暴露在极端高温下。

- 切勿在热源附近或吸烟时使用本产品；不要在毯子或枕头覆盖下使用本产品；保持所有排气口没有绒布、毛发等覆盖，确保没有在排气口可能堵塞的情况下操作。

产品规格

材质	不锈钢
尺寸	震蛋：94 x 10 mm 链子：660 mm 延长链子：100 mm
重量	25 克
电池	110 mAh
充电	1 小时
使用时长	3 小时
界面	1 按钮，手动控制

警告

任何身体、感官或精神能力低下的人（包括儿童）不得使用本产品；任何不能自行操作本产品的人不得使用本产品。

任何人如怀孕、装有心脏起搏器、糖尿病患者、静脉炎患者，或有脑血栓的风险的人员，或者身上有别针、螺钉或人工关节或其他植入的医疗器械的人员，在使用前请务必咨询医疗专业人员。

此产品非医疗器械，使用本产品不在任何医疗索赔范围内。不要在喉咙和胸部周围使用该产品。如果您在使用过程中遇到任何不适，请立即停止使用并咨询您的医疗保健专业人员。

警告

保修时间为从购买之日起12个月内。保修期内，正常使用下产生的质量问题均为保修范围内。

获得保修服务需要提供购买证明原件。不要试图自己修理你的按摩器。如需任何保修查询或退货信息，请发送电子邮件至 customerservice@lewandmassager.com

产品遗失或破坏，均不属于本公司负责范围。

丢弃处置指引

旧电子设备的处置（适用于具有独立废物收集系统的欧盟和其他欧洲国家）：



划掉的垃圾箱符号表明，这些物品不应作为生活垃圾处理，而应被扔到电子设备的回收收集点。

其他语言的完整的用户说明和常见问题解答，请登录官方网站查阅：

www.lewandmassager.com

或通过邮件联系我们, 邮箱地址：
customerservice@lewandmassager.com

该产品由Le Wand™开发和设计

Made in China © Le Wand™

UK Responsible Person: ArangaRanga UK LTD, 20-22 Wenlock Road - London - N1 7GU - UK , Phone: +44 2037692960, E-Mail: UKresponsibleperson@arangaranga.com

EU Responsible Person: ArangaRanga SL, Paseo de la Castellana 194 - Madrid - 28046 - SPAIN, Phone: +34 910054258, E-Mail: EUresponsibleperson@arangaranga.com

lewandmassager.com